



Osiove

Dachowe

Boczno-
kanałowe

Kanałowe

Chemoodporne

Przeciw-
wybuchoweSpecjalnego
zastosowania

Rekuperatory

Akcesoria

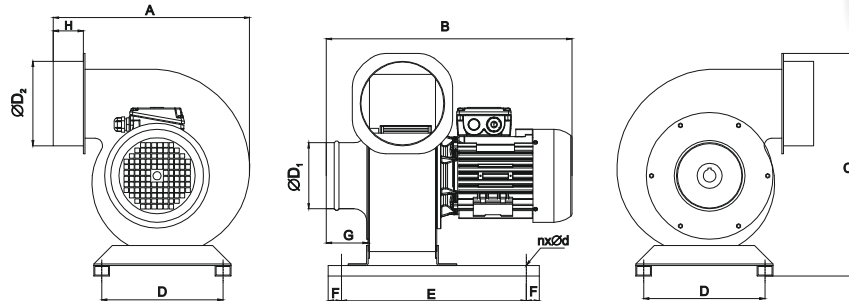
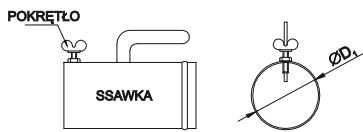

Typ	ØD1	ØD2	A	B	C	D	E	F	G	H	n x Ød
	[mm]	[mm]	[mm]	[mm]	[mm]	[mm]	[mm]	[mm]	[mm]	[mm]	[mm]
ZOS-2	125	160	372	465	422	230	350	25	79	60	4 x 10
ZOS-3	100	160	341	450	372	180	350	25	80	60	4 x 10

Zastosowanie

Zestaw odciągu spalin przeznaczone do usuwania spalin samochodowych wydzielających się w pomieszczeniach garażowych, warsztatach naprawczych, remizach strażackich itp.

Przewód odprowadzający spalinę za dopłatą.

Konstrukcja

Obudowa wentylatora wykonana jest z blachy stalowej malowanej proszkowo. Wirnik stalowy ocynkowany.

Typ	Wydajność MAX	Spręż MAX	Moc silnika	Ilość obrotów	Prąd znamionowy**	Głośność*	Masa
	[m ³ /h]	[Pa]	[kW]	[obr./min]	3x400V [A]	[dB(A)]	[kg]
ZOS-2	1950	1000	1,5	2800	3,3	78	30
ZOS-3	1350	700	0,75	2800	1,7	70	17

* pomiar z odległości 4m.

**Wartości orientacyjne, mogą ulec zmianie w zależności od zastosowanego silnika
Prądy znamionowe silników umieszczone są na tabliczce znamionowej i w DTR.

