

Seria
VUT/VUE 250 V mini



Centrala nawiewno-wywiewna z odzyskiem ciepła w kompaktowej obudowie izolowanej termicznie i akustycznie i pionowym usytuowaniem króćców. Wydajność - **do 250 m³/h.**

■ Opis

Centrala nawiewno-wywiewna VUT/VUE 250 H/V mini A12 to kompletne urządzenie wentylacyjne, zapewniające filtrację i dopływ świeżego powietrza do pomieszczeń, przy jednoczesnym usuwaniu powietrza zanieczyszczonego. Konstrukcja wymiennika krzyżowego pozwala na pozyskanie energii cieplnej z powietrza wywiewanego z pomieszczeń i przekazania jej do ogrzania chłodnego powietrza doprowadzanego z zewnątrz. Centrale są przystosowane do montażu z okrągłymi kanałami wentylacyjnymi o średnicy 125 mm.

■ Warianty

VUT 250 V mini A12: pionowe usytuowanie króćców, wentylatory z asynchronicznymi silnikami, wymiennik aluminiowy.

VUT 250 H mini A12: poziome usytuowanie króćców, wentylatory z asynchronicznymi silnikami, wymiennik aluminiowy.

VUE 250 V mini A12: pionowe usytuowanie króćców, wentylatory z asynchronicznymi silnikami, wymiennik z polimerowanej celulozy.

VUE 250 H mini A12: poziome usytuowanie króćców, wentylatory z asynchronicznymi silnikami, wymiennik z polimerowanej celulozy.

Seria
VUT/VUE 250 H mini



Centrala nawiewno-wywiewna z odzyskiem ciepła w kompaktowej obudowie izolowanej termicznie i akustycznie i poziomym usytuowaniem króćców. Wydajność - **do 250 m³/h.**

■ Obudowa

Obudowa centrali jest wykonana ze stali pokrytej stopem aluminiowo-cynkowym, z wewnętrzną izolacją termiczno-akustyczną z wełny mineralnej o grubości 20 mm.

■ Filtry

Centrala wyposażona jest w dwa wbudowane filtry o klasie filtracji G4, zapewniające skuteczną filtrację powietrza nawiewnego i wywiewnego. Opcjonalnie można zastosować filtr F8 do oczyszczania powietrza nawiewnego.

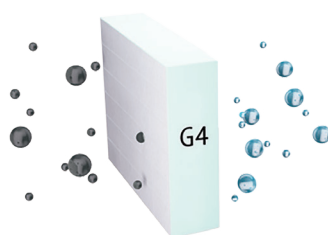

■ Wentylatory

W centrali zastosowano wentylatory odśrodkowe nawiewne i wywiewne z łopatkami wygiętymi do tyłu i wbudowanym zabezpieczeniem termicznym z automatycznym restartem. Silniki elektryczne i wirniki są wyważone dynamicznie.

■ Wymiennik ciepła

VUE mini: krzyżowy wymiennik ciepła jest wykonany z polimerowanej celulozy i osiąga sprawność do 78%. Wymiennik ciepła pozwala na odzysk zarówno ciepła jak i wilgoci, której poziom istotnie wpływa na mikroklimat w pomieszczeniu. W sezonie letnim wymiennik ciepła schładza powietrze i absorbuje nadmiar wilgoci, w zimowym - ogrzewa je i nawilża.

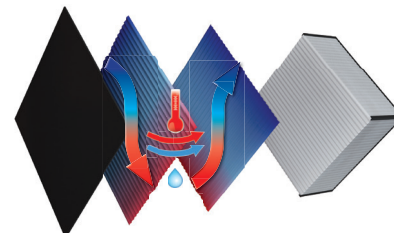

VUT mini: krzyżowy wymiennik ciepła jest wykonany z aluminiowych płyt. Podczas eksploatacji urządzenia w sezonie letnim (kiedy nie zachodzi potrzeba odzysku ciepła) wymiennik ciepła można zastąpić wkładem letnim. Pod sekcją wymiennika ciepła znajduje się taca ociekowa z odpływem skroplin. Centrala wyposażona jest w system ochrony wymiennika ciepła przed zamarzaniem.

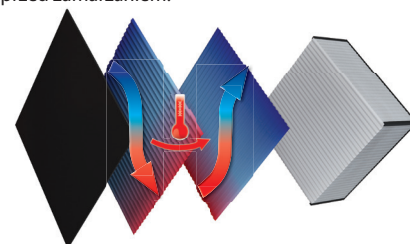

W sezonie zimowym w wymienniku ciepła następuje wymiana energii pomiędzy strumieniami powietrza: chłodne powietrze czerpane z zewnątrz jest ogrzewane ciepłem z powietrza usuwanego z pomieszczenia. W procesie schładzania powietrza wywiewnego w wymienniku mogą powstawać skropliny. Jeżeli temperatura powietrza na czepni wynosi poniżej -5 °C, istnieje ryzyko zamarzania skroplin. Funkcja elektronicznego systemu ochrony wymiennika przed zamarzaniem zabezpiecza rekuperator przed ryzykiem zamarzania. Funkcja umożliwia wyłączenie wentylatora nawiewnego według wskazań czujnika temperatury. Ciepłe powietrze usuwane z pomieszczenia ogrzewa wymiennik ciepła, a po ustaniu ryzyka zamarzania, następuje uruchomienie wentylatora nawiewnego i centrala kontynuuje pracę w trybie normalnym.

Oznaczenie

Typ	Nominalna wydajność [m ³ /h]	Usytuowanie króćców	Model	Wersja automatyki
VUT: wentylacja z odzyskiem ciepła VUE: wentylacja z odzyskiem wilgoci	250	V: pionowe H: poziome	mini	A12: panel sterowania (SRS-1) tabela str. 260

Akcesoria



■ Sterowanie

Centrala jest wyposażona w panel sterowania A12 (SRS-1). Włączanie i wyłączanie centrali oraz sterowanie wydajnością urządzenia jest dokonywane za pomocą regulacji prędkości obrotowej jednofazowych silników wentylatorów.

■ Montaż

Centrala przeznaczona jest do montażu naściennego, podłogowego lub podwieszanego za pomocą wsporników montażowych. Zastosowany sposób montażu powinien umożliwiać swobodny dostęp do panelu serwisowego w celu przeprowadzenia prac konserwacyjnych i naprawczych. Centrala musi

być wypoziomowana w sposób umożliwiający prawidłowy odpływ skroplin. Uniwersalna obudowa umożliwia montaż w wersji prawo- i lewostronnej. W tym celu należy zamienić miejscami panel serwisowy i tylni.

Akcesoria:

Typ	Filtr panelowy G4	Filtr panelowy F8	Tłumik akustyczny	Zawór zwrotny	Opaska zaciskowa	Wkład letni
VUT 250 V/H mini A12						
VUE 250 V/H mini A12	SF 240x184x40 G4	SF 240x184x40 F8	SR 125	KOM 125	S 125	VL C4 200/240

Wymiary całkowite centrali

Model	Wymiary [mm]					
	ØD	B	H	H1	L	L1
VUT/VUE 250 V mini	125	300	443	490	713	43
VUT/VUE 250 H mini	125	300	443	43	713	810

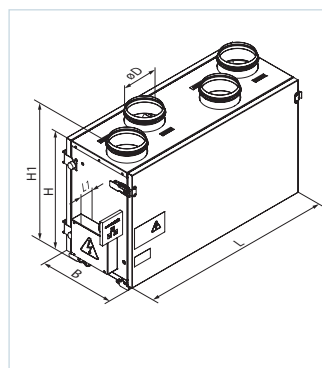

VUT/VUE ... V mini

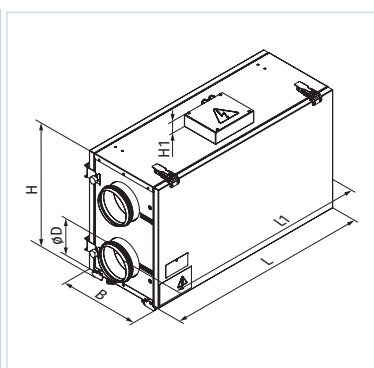

VUT/VUE ... H mini

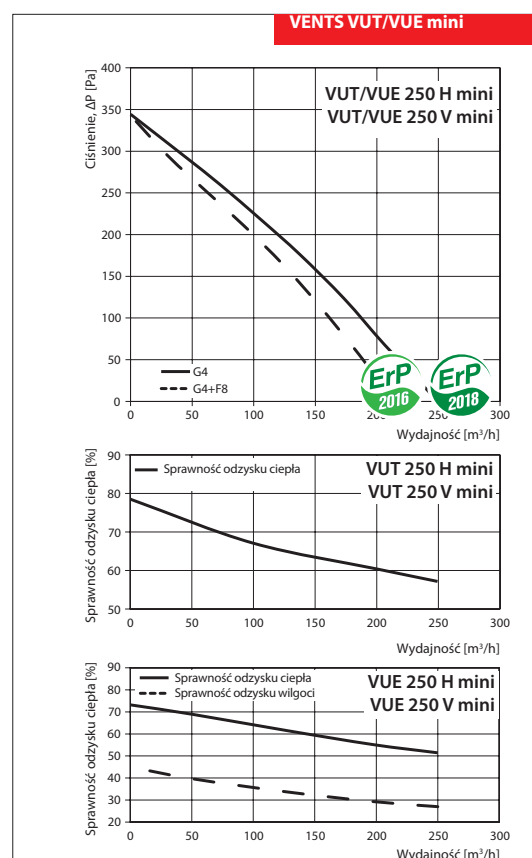

Charakterystyki techniczne:

	VUT 250 H mini VUT 250 V mini	VUE 250 H mini VUE 250 V mini
Napięcie zasilania [V/50 (60) Hz]	1~ 230	
Moc [W]	148	
Prąd [A]	0.78	
Maksymalny przepływ powietrza [m³/h]	250	
Prędkość obrotowa [min ⁻¹]	2700	
Poziom ciśnienia akustycznego w odległości [dB(A)/3 m]	28-47	
Temperatura przetłaczanego powietrza [°C]	od -25 do +40	
Izolacja	20 mm wełna mineralna	
Filtr: nawiew/wywiew G4	G4 (opcja F8)	
Średnica przewodu przyłączeniowego [mm]	Ø 125	
Sprawność odzysku ciepła [%]	55-78	52-73
Sprawność odzysku wilgoci [%]	-	27-45
Typ wymiennika ciepła	krzyżowy	
Klasa energetyczna	B	
Materiał wymiennika ciepła	aluminium	polimerowana celuloza