



LEO AGRO

Nagrzewnice do obiektów agrarnych
i specjalnego przeznaczenia



Szeroki typ

KURNIKI



LEO AGRO HT

LEO AGRO SP

LEO AGRO



Nowość!

	LEO AGRO HT	LEO AGRO SP	LEO AGRO
moc grzewcza [kW]	18-170	8,7-56,2	6,6-43
wydajność [m ³ h]	10 000	4600	3700
zasięg [m]	54	28	22
montaż	ścienny/podstropowy	ścienny/podstropowy	ścienny
zasilanie [V]	3x400	230	230

oszeg

CHLEWNIE



LEO AGRO HT



Nowość!

LEO AGRO HP



SZKLARNIE, MYJNIE, BASENY



LEO AGRO CR



	LEO AGRO HT	LEO AGRO HP	LEO CR
moc grzewcza [kW]	18-170	8,7-56,2	8,1-52
wydajność [m ³ h]	10 000	4600	3500
zasięg [m]	54	28	20
montaż	ścienny/podstropowy	ścienny/podstropowy	ścienny
zasilanie [V]	3x400	230	230



LEO AGRO – główne cechy

NIEZAWODNOŚĆ

Odpowiednia konstrukcja, wytrzymałe materiały oraz najwyższej klasy podzespoły zapewniają długotrwałą i efektywną pracę urządzeń w ciężkich warunkach budynków agrarnych.



WYSOKOWYDAJNY WENTYLATOR

Wodoszczelny i odporny na pył wentylator o stopniu ochrony IP66 i wysokim sprężu dyspozycyjnym, który pozwala na zachowanie nominalnej wydajności wentylatora nawet przy niewielkim zabrudzeniu wymiennika.

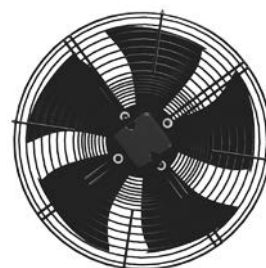

WYMIENNIK CIEPŁA

W wymienniku zastosowano wzmocnione lamele o zwiększonym rozstawie. Pokryty jest on również powłoką antykorozyjną odporną m.in. na amoniak. Taka konstrukcja wymiennika zapewnia jego zwiększoną żywotność.



ŁATWE CZYSZCZENIE

Prosty dostęp do wnętrza urządzenia przyspiesza czynności konserwacyjno-serwisowe. Otwierana dysza oraz system blokujący umożliwia mieszanie powietrza w obiegu bez przetłaczania go przez wymiennik ciepła.



NAWIEWNIK POWIETRZA

Zastosowanie nawiewnika powoduje równomierne rozprowadzenie nawiewanego powietrza po całej kubaturze pomieszczenia. Strumień ciepła nie jest kierowany bezpośrednio na zwierzęta.



KONSOLA OBROTOWA

Umożliwia obrót urządzenia oraz zawieszenie aparatu na przegrodach pionowych, słupach, filarach itp.





Nagrzewnice wodne LEO AGRO HT

Nagrzewnice wodne LEO AGRO HT

	LEO AGRO HT 50	LEO AGRO HT 75
Moc grzewcza [kW]	18–116	28–170
Wydajność [m³/h]	10 000	
Masa [kg]	76	88
Kolor	czerwono-czarny (RAL 3020 i RAL 9005)	
Obudowa	tworzywo sztuczne	

Charakterystyka:

LEO AGRO HT

Nagrzewnica w obudowie z tworzywa sztucznego o dalekim zasięgu z wymiennikiem ciepła pokrytym powłoką antykorozyjną. Otwierana obudowa – mieszacz powietrza umożliwia mieszanie powietrza w okresie letnim. Zatrzaskowe klamry łączące umożliwiają szybki dostęp do środka urządzenia. Wentylator IP66 pyłoszczelny i wodoodporny.

Zastosowanie:

Obiekty wielkokubaturowe ze znacznym zanieczyszczeniem powietrza cząstkami stałymi, wysoką wilgotnością czy środowiskiem korozyjnym.

Dedykowane do:

Kurniki, chlewnie.



Dane techniczne

	AGRO HT 50	AGRO HT 75
Wydajność [m³/h]	10 000	
Zasilanie [V/Hz]	3x400/50	
Max. pobór prądu [A]	1,4	
Max. pobór mocy [W]	560	
IP	66	
Max. poziom ciśnienia akustycznego ⁽¹⁾ [dB(A)]	66	
Max. zasięg strumienia powietrza ⁽²⁾ [m]	54	
Max. temp. wody grzewczej [°C]	95	
Max. ciśnienie robocze [MPa]	1,6	
Masa urządzenia [kg]	76	88
Masa urządzenia napełnionego wodą [kg]	86	104
Przyłącze	1"	

⁽¹⁾ Poziom ciśnienia akustycznego podano dla pomieszczenia o średniej zdolności pochłaniania dźwięku, objętości 1500 m³, w odległości 5 m od urządzenia

⁽²⁾ Zasięg poziomy strumienia izotermicznego, przy prędkości granicznej 0,5 m/s

Wymiary

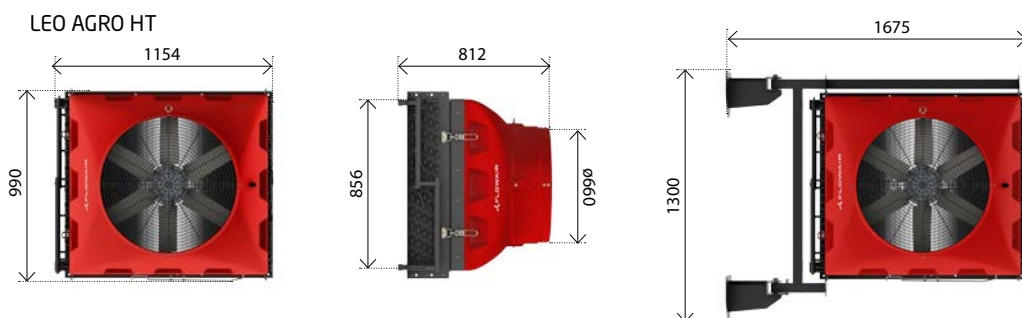



Montaż

montaż podstropowy⁽¹⁾

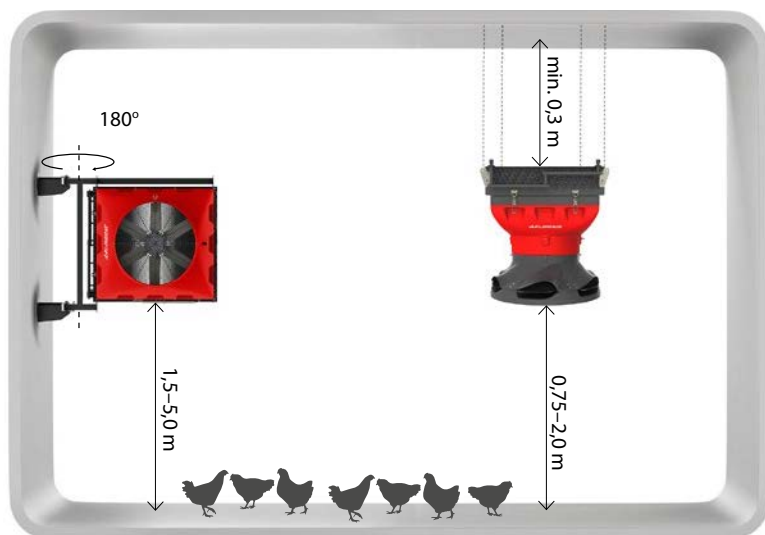

⁽¹⁾ Montaż podstropowy LEO AGRO HT z nawiewnikiem

pionowy montaż na konsoli



Konsola obrotowa LEO AGRO HT

Do montażu ściennego dostępna jest konsola obrotowa. Umożliwia obrót urządzenia o kąt 180° zapewniając dowolne kierowanie strugi nawiewanego powietrza oraz swobodny dostęp do niego z każdej strony.

Moce grzewcze

Tw1/Tw2 = 90/70°C					Tw1/Tw2 = 80/60°C				Tw1/Tw2 = 70/50°C				Tw1/Tw2 = 60/40°C				Tw1/Tw2 = 50/40°C			
Tp1	PT	Qw	Δpw	Tp2	PT	Qw	Δpw	Tp2	PT	Qw	Δpw	Tp2	PT	Qw	Δpw	Tp2	PT	Qw	Δpw	Tp2
°C	kW	l/h	kPa	°C	kW	l/h	kPa	°C	kW	l/h	kPa	°C	kW	l/h	kPa	°C	kW	l/h	kPa	°C
LEO AGRO HT 75 = 10 000 m³/h																				
0	170	7515	138	47,2	149	6510	110	41,1	127	5517	83,4	35	105	4534	60	28,9	94,7	8200	180	26,2
5	158	6962	120	49,5	136	5971	93,5	43,4	115	4992	69,3	37,3	92,7	4021	48,2	31,1	83,1	7195	142	28,4
10	146	6421	104	51,8	124	5444	79	45,6	103	4478	56,9	39,5	81,1	3518	37,8	33,3	71,8	6212	109	30,6
15	134	5892	88,6	54	112	4929	65,9	47,8	91,2	3974	45,8	41,6	69,7	3024	28,7	35,3	60,7	5253	79,8	32,7
20	122	5375	74,9	56,2	101	4424	54	49,9	79,8	3489	35,9	43,7	58,4	2535	20,8	37,3	49,8	4311	55,6	34,8
25	110	4868	62,5	58,3	89,6	3929	43,5	52	68,7	2994	27,3	45,7	47,2	2050	14,1	39,2	39,1	3384	35,7	36,8
30	99,1	4371	51,3	60,4	78,5	3442	34,2	54,1	57,6	2513	19,8	47,7	35,9	1559	8,5	41	28,5	2464	20	38,7
35	88,1	3883	41,3	62,4	67,6	2963	26	56	46,7	2035	13,5	49,5	24	1041	4,1	42,5	17,7	1530	8,4	40,5
LEO AGRO HT 50 = 10 000 m³/h																				
0	116	5099	46,9	32	100	4394	36,7	27,8	84,8	3699	27,5	23,5	69,4	3010	19,4	19,2	64,2	5556	60,6	17,8
5	107	4722	40,7	35,2	91,9	4027	31,2	30,9	76,6	3340	22,8	26,6	61,3	2660	15,4	22,3	56,2	4865	47,5	20,8
10	98,7	4352	35	38,3	83,7	3667	26,3	34	68,5	2988	18,6	29,7	53,4	2316	12	25,3	48,4	4189	36,1	23,9
15	90,5	3990	29,8	41,4	75,6	3313	21,8	37,1	60,6	2643	14,8	32,7	45,6	1977	9	28,3	40,7	3525	26,3	26,9
20	82,4	3634	25,1	44,5	67,7	2966	17,8	40,1	52,8	2303	11,5	35,7	37,8	1642	6,4	31,2	33,2	2873	18	29,8
25	74,5	3285	20,9	47,5	59,9	2625	14,2	43,1	45,2	1969	8,6	38,6	30,2	1309	4,2	34,1	25,8	2232	11,3	32,8
30	66,7	2942	17	50,5	52,2	2289	11,1	46	37,6	1638	6,2	41,5	22,5	974	2,5	36,9	18,4	1596	6,2	35,6
35	59,1	2605	13,6	53,4	44,7	1958	8,3	48,9	30	1308	4,1	44,3	14,4	623	1,1	39,5	11	953	2,4	38,4

W celu uzyskania parametrów pracy urządzeń przy zasilaniu czynnikiem o innych temperaturach prosimy o kontakt z biurem handlowym.

- V – przepływ powietrza
- PT – moc grzewcza
- Tp1 – temperatura powietrza na wlocie do aparatu
- Tp2 – temperatura powietrza na wylocie z aparatu
- Tw1 – temperatura czynnika na zasilaniu wymiennika
- Tw2 – temperatura czynnika na powrocie z wymiennika
- Qw – strumień przepływu czynnika w wymienniku
- Δpw – spadek ciśnienia czynnika w wymienniku



Aksesoria LEO AGRO HT

NAWIEWNIK AGRO HT

Materiał: tworzywo sztuczne,

Masa: 8,6 kg,

6-stronny nawiewnik AGRO HT

rozprowadza powietrze w nagrzewnicach montowanych podstropowo.

Korzyści z zastosowania nawiewnika AGRO HT:

- równomierny rozkład temperatury,
- lepsza jakość ściółki,
- niższe stężenie amoniaku,
- mniejszy poziom wilgotności w pomieszczeniu.

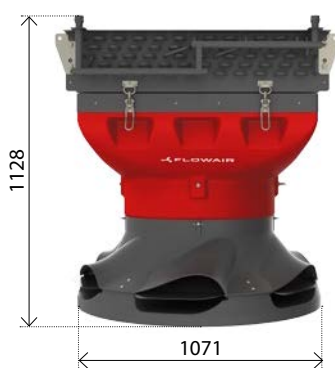

LEO AGRO HT+ NAWIEWNIK

Strefa nawiewu powietrza

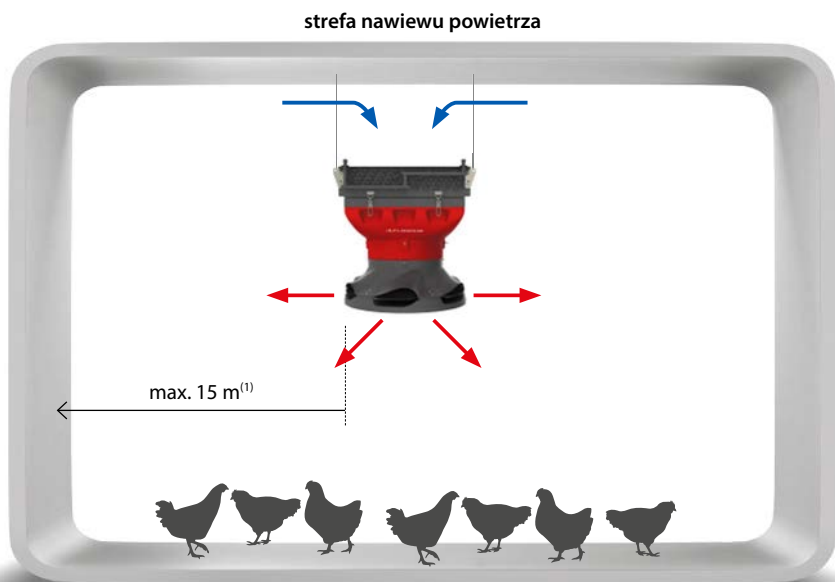

⁽¹⁾ Zasięg poziomy strumienia izotermicznego, przy prędkości granicznej 0,5 m/s

Sterowanie

Opis sterowania znajduje się na stronie 15.

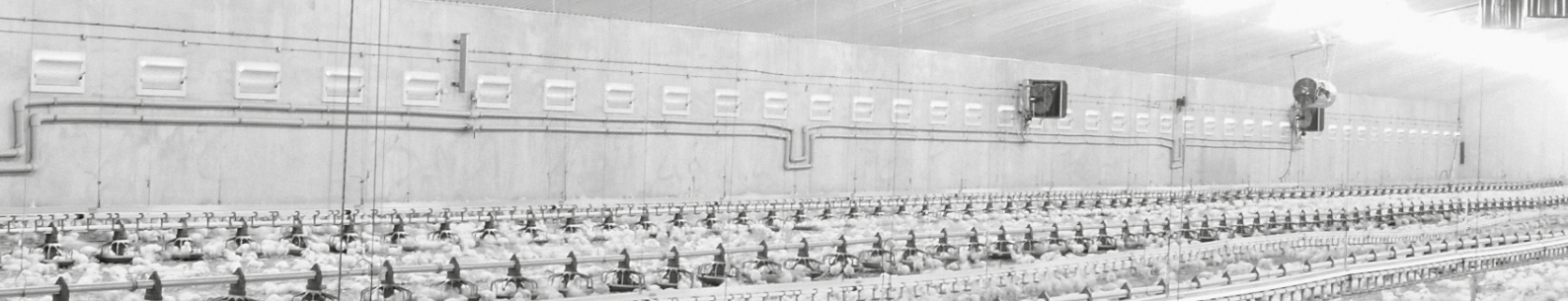

Nagrzewnice wodne LEO AGRO



Nagrzewnice wodne LEO AGRO

Moc grzewcza [kW]	6,6–43
Wydajność [m³/h]	1900–3700
Masa [kg]	21,8–23,9
Kolor	szary
Obudowa	stal malowana proszkowo z powłoką antykorozyjną

Charakterystyka:

Nagrzewnica z epoksydowanym wymiennikiem ciepła w obudowie ze stali ocynkowanej zabezpieczonej powłoką antykorozyjną. Posiada regulowane kierownice powietrza oraz łatwą do demontażu tackę ociekową z korkiem spustowym, która umożliwia łatwe czyszczenie.

Zastosowanie:

Przeznaczona do obiektów średnio- i wielkokubaturowych ze znacznym zanieczyszczeniem powietrza cząstkami stałymi, wysoką wilgotnością czy środowiskiem korozyjnym.

Dedykowane do:

Kurniki.

Dane techniczne

	AGRO
Wydajność [m³/h]	3700
Zasilanie [V/Hz]	230/50
Max. pobór prądu [A]	1,8
Max. pobór mocy [W]	350
IP	66
Max. poziom ciśnienia akustycznego ⁽¹⁾ [dB(A)]	51
Max. zasięg strumienia powietrza ⁽²⁾ [m]	22
Max. temp. wody grzewczej [°C]	130
Max. ciśnienie robocze [MPa]	1,6
Masa urządzenia [kg]	21,8
Masa urządzenia napełnionego wodą [kg]	23,9

⁽¹⁾ Poziom ciśnienia akustycznego podano dla pomieszczenia o średniej zdolności pochłaniania dźwięku, objętości 1500 m³, w odległości 5 m od urządzenia

⁽²⁾ Zasięg poziomy strumienia izotermicznego, przy prędkości granicznej 0,5 m/s

Wymiary

LEO AGRO

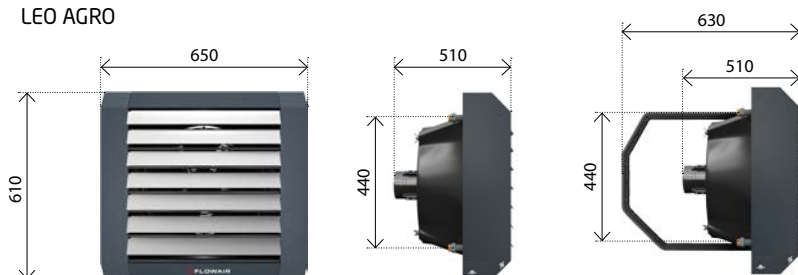



Montaż

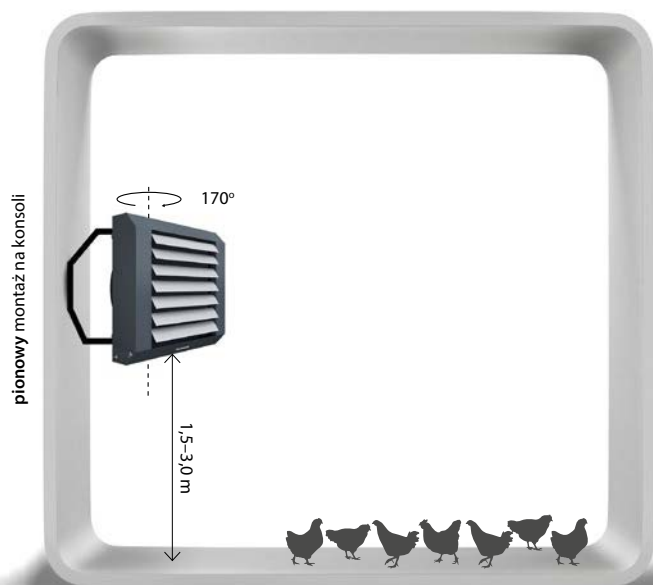

Konsola obrotowa

Do montażu ściennego dostępna jest konsola obrotowa. Umożliwia obrót urządzenia o kąt 170° zapewniając dowolne kierowanie strugi nawiewanego powietrza oraz swobodny dostęp do niego z każdej strony.

Moce grzewcze

Tp1 °C	Tw1/Tw2 = 90/70°C				Tw1/Tw2 = 80/60°C				Tw1/Tw2 = 70/50°C				Tw1/Tw2 = 60/40°C				Tw1/Tw2 = 50/40°C			
	PT kW	Qw l/h	Δpw kPa	Tp2 °C	PT kW	Qw l/h	Δpw kPa	Tp2 °C	PT kW	Qw l/h	Δpw kPa	Tp2 °C	PT kW	Qw l/h	Δpw kPa	Tp2 °C	PT kW	Qw l/h	Δpw kPa	Tp2 °C
LEO AGRO = 3700 m³/h																				
0	43,0	1890	20,0	32,5	37,2	1630	16,0	28,0	31,3	1370	13,0	23,5	25,4	1110	11,0	19,0	23,8	2070	26,0	18,0
5	39,7	1750	17,0	35,5	34,0	1490	15,0	31,0	28,2	1230	11,0	26,5	22,4	980	9,0	22,0	20,8	1810	21,0	21,0
10	36,6	1610	15,0	38,5	30,9	1360	13,0	34,0	25,1	1100	10,0	29,5	19,4	840	7,0	25,0	17,8	1550	18,0	24,0
15	33,5	1470	15,0	41,5	27,8	1220	11,0	37,0	22,2	970	8,0	32,5	16,4	720	7,0	28,0	15,0	1300	13,0	27,0
20	30,4	1340	12,0	44,5	24,9	1090	10,0	40,0	19,2	840	6,0	35,5	13,5	590	5,0	31,0	12,1	1050	10,0	30,0
25	27,5	1210	10,0	47,5	21,9	960	8,0	43,0	16,3	710	6,0	38,5	10,7	460	5,0	34,0	9,3	810	6,0	33,0
30	24,5	1080	10,0	50,5	19,1	840	6,0	46,0	13,5	590	5,0	41,5	7,8	340	3,0	36,5	6,6	570	4,0	35,5
35	21,7	950	8,0	53,5	16,2	710	6,0	49,0	10,7	470	5,0	44,0	4,8	210	3,0	39,0	3,8	330	3,0	38,0

W celu uzyskania parametrów pracy urządzeń przy zasilaniu czynnikiem o innych temperaturach prosimy o kontakt z biurem handlowym.

- V – przepływ powietrza
- PT – moc grzewcza
- Tp1 – temperatura powietrza na wlocie do aparatu
- Tp2 – temperatura powietrza na wylocie z aparatu
- Tw1 – temperatura czynnika na zasilaniu wymiennika
- Tw2 – temperatura czynnika na powrocie z wymiennika
- Qw – strumień przepływu czynnika w wymienniku
- Δpw – spadek ciśnienia czynnika w wymienniku

Sterowanie

Opis sterowania znajduje się na stronie 15.

Akcesoria LEO AGRO

Dostępna jest komora mieszania KM L do nagrzewnicy LEO AGRO umożliwiająca dostarczenie świeżego powietrza do pomieszczenia.



Nagrzewnice wodne LEO AGRO SP/HP



LEO AGRO SP

LEO AGRO HP

Nagrzewnice wodne LEO AGRO SP/HP

Moc grzewcza [kW]	8,7–56,2
Wydajność [m ³ /h]	3300–4600
Masa [kg]	27,3–31,0
Kolor	szary
Obudowa	tworzywo sztuczne

Charakterystyka:

LEO AGRO SP/HP

Nagrzewnica z epoksydowanym wymiennikiem ciepła (LEO AGRO SP) z powłoką antykorozyjną (LEO AGRO HP). Obudowa z tworzywa sztucznego o dalekim zasięgu powietrza. Wszystkie elementy złączne ze stali nierdzewnej. Otwierana obudowa – mieszacz powietrza umożliwia mieszanie powietrza w okresie letnim. Zatraskowe klamry łączące umożliwiają szybki dostęp do środka urządzenia. Wentylator IP66 pyłoszczelny i wodoodporny.

Zastosowanie:

Obiekty średnio- i wielokubaturowe ze znacznym zanieczyszczeniem powietrza cząstkami stałymi, wysoką wilgotnością czy środowiskiem korozyjnym.

Dedykowane do:

LEO AGRO SP: Kurniki.
LEO AGRO HP: Chlewnie.

Dane techniczne

	AGRO SP/HP
Wydajność [m ³ /h]	4600
Zasilanie [V/Hz]	230/50
Max. pobór prądu [A]	2,5
Max. pobór mocy [W]	360
IP	66
Max. poziom ciśnienia akustycznego ⁽¹⁾ [dB(A)]	62
Max. zasięg strumienia powietrza ⁽²⁾ [m]	28
Max. temp. wody grzewczej [°C]	95
Max. ciśnienie robocze [MPa]	1,6
Masa urządzenia [kg]	27,3
Masa urządzenia napełnionego wodą [kg]	31,0

⁽¹⁾ Poziom ciśnienia akustycznego podano dla pomieszczenia o średniej zdolności pochłaniania dźwięku, objętości 1500 m³, w odległości 5 m od urządzenia

⁽²⁾ Zasięg poziomy strumienia izotermicznego, przy prędkości granicznej 0,5 m/s

Wymiary

LEO AGRO SP/HP

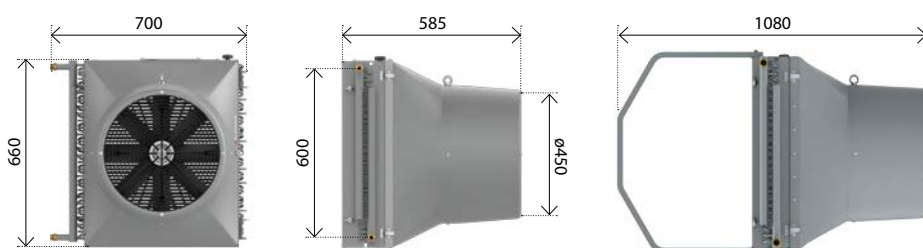



Montaż

montaż podstropowy⁽¹⁾

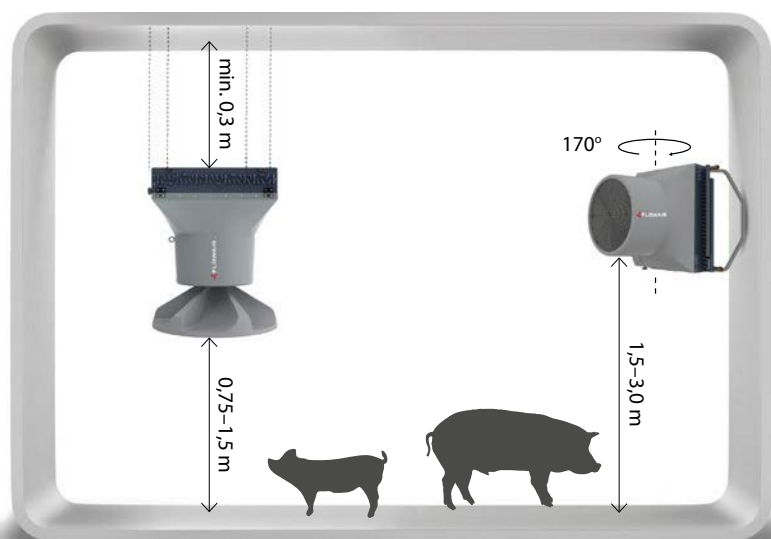

pionowy montaż na konsoli

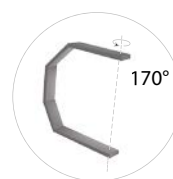

Konsola obrotowa LEO AGRO SP/HP

Do montażu ściennego dostępna jest konsola obrotowa. Umożliwia obrót urządzenia o kąt 170° zapewniając dowolne kierowanie strugi nawiewanego powietrza oraz swobodny dostęp do niego z każdej strony.

⁽¹⁾ Montaż podstropowy LEO AGRO SP/HP z nawiewnikiem

Moce grzewcze

Tp1 °C	Tw1/Tw2 = 90/70°C				Tw1/Tw2 = 80/60°C				Tw1/Tw2 = 70/50°C				Tw1/Tw2 = 60/40°C				Tw1/Tw2 = 50/40°C			
	PT kW	Qw l/h	Δpw kPa	Tp2 °C	PT kW	Qw l/h	Δpw kPa	Tp2 °C	PT kW	Qw l/h	Δpw kPa	Tp2 °C	PT kW	Qw l/h	Δpw kPa	Tp2 °C	PT kW	Qw l/h	Δpw kPa	Tp2 °C
LEO AGRO SP/HP = 4600 m³/h																				
0	56,2	2480	21,0	34,0	48,6	2140	16,0	29,5	41,0	1800	12,0	25,0	33,4	1450	10,0	20,5	31,2	2710	26,0	19,0
5	52,0	2290	18,0	37,0	44,5	1950	14,0	32,5	36,9	1620	10,0	28,0	29,4	1280	8,0	23,0	27,2	2370	21,0	22,0
10	47,8	2110	16,0	40,0	40,4	1780	12,0	35,5	33,0	1440	10,0	31,0	25,5	1110	8,0	26,0	23,4	2030	16,0	24,5
15	43,8	1930	13,0	43,0	36,4	1600	10,0	38,5	29,1	1270	8,0	33,5	21,6	940	6,0	29,0	19,6	1710	12,0	27,5
20	39,8	1750	11,0	46,0	32,6	1430	10,0	41,0	25,3	1110	8,0	36,5	17,9	780	4,0	31,5	15,9	1380	10,0	30,5
25	35,9	1580	9,0	49,0	28,7	1260	8,0	44,0	21,5	940	6,0	39,5	14,1	610	4,0	34,5	12,3	1070	7,0	33,0
30	32,1	1420	9,0	51,5	25,0	1100	7,0	47,0	17,8	780	4,0	42,0	10,3	450	4,0	37,0	8,7	750	6,0	36,0
35	28,4	1250	7,0	54,5	21,3	940	5,0	49,5	14,1	620	4,0	44,5	6,4	280	2,0	39,5	5,0	440	4,0	38,5

W celu uzyskania parametrów pracy urządzeń przy zasilaniu czynnikiem o innych temperaturach prosimy o kontakt z biurem handlowym.

V – przepływ powietrza

PT – moc grzewcza

Tp1 – temperatura powietrza na wlocie do aparatu

Tp2 – temperatura powietrza na wylocie z aparatu

Tw1 – temperatura czynnika na zasilaniu wymiennika

Tw2 – temperatura czynnika na powrocie z wymiennika

Qw – strumień przepływu czynnika w wymienniku

Δpw – spadek ciśnienia czynnika w wymienniku



Akcesoria LEO AGRO SP/HP

NAWIEWNIK AGRO SP/HP

Materiał: tworzywo sztuczne,

Masa: 1,6 kg,

6-stronny nawiewnik AGRO SP/HP

rozprowadza powietrze w nagrzewnicach montowanych podstropowo.

Korzyści z zastosowania nawiewnika AGRO SP/HP:

- równomierny rozkład temperatury,
- lepsza jakość ściółki,
- niższe stężenie amoniaku,
- mniejszy poziom wilgotności w pomieszczeniu.



LEO AGRO SP + NAWIEWNIK

Strefa nawiewu powietrza

strefa nawiewu powietrza

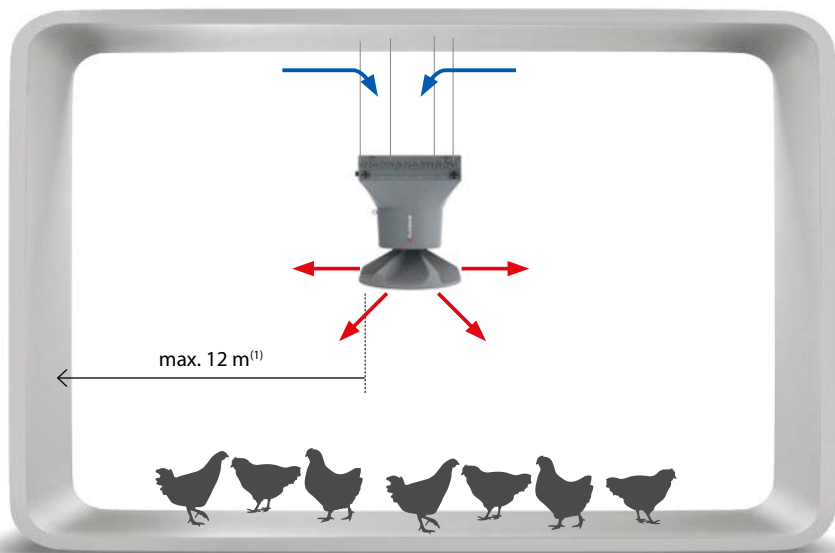

⁽¹⁾ Zasięg poziomy strumienia izotermicznego, przy prędkości granicznej 0,5 m/s

Sterowanie

Opis sterowania znajduje się na stronie 15.



Nagrzewnice wodne LEO AGRO CR



Nagrzewnice wodne LEO AGRO CR

Moc grzewcza [kW]	8,1–52
Wydajność [m ³ /h]	1800–3500
Masa [kg]	27–29,3
Kolor	szary
Obudowa	tworzywo sztuczne

Charakterystyka:

LEO AGRO CR

Nagrzewnica z epoksydowanym wymiennikiem ciepła oraz powłoką antykorozyjną w obudowie z tworzywa sztucznego. Wentylator IP66 pyłoszczelny i wodoodporny.

Zastosowanie:

Przeznaczona do obiektów średnio- i wielkokubaturowych ze znacznym zanieczyszczeniem powietrza cząstkami stałymi, wysoką wilgotnością czy środowiskiem korozyjnym.

Dedykowane do:

Szklarnie, myjnie samochodowe, baseny.

Dane techniczne

	AGRO CR
Wydajność [m ³ /h]	3500
Zasilanie [V/Hz]	230/50
Max. pobór prądu [A]	1,8
Max. pobór mocy [W]	350
IP	66
Max. poziom ciśnienia akustycznego ⁽¹⁾ [dB(A)]	51
Max. zasięg strumienia powietrza ⁽²⁾ [m]	20
Max. temp. wody grzewczej [°C]	95
Max. ciśnienie robocze [MPa]	1,6
Masa urządzenia [kg]	27
Masa urządzenia napełnionego wodą [kg]	29,3

⁽¹⁾ Poziom ciśnienia akustycznego podano dla pomieszczenia o średniej zdolności pochłaniania dźwięku, objętości 1500 m³, w odległości 5 m od urządzenia

⁽²⁾ Zasięg poziomy strumienia izotermicznego, przy prędkości granicznej 0,5 m/s

Wymiary

LEO AGRO CR

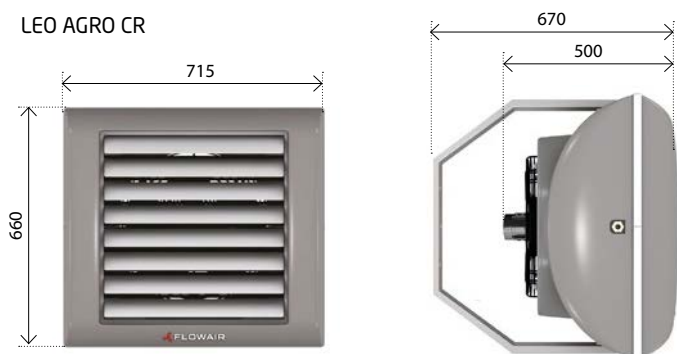



Montaż

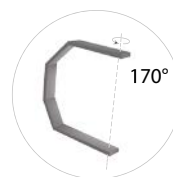
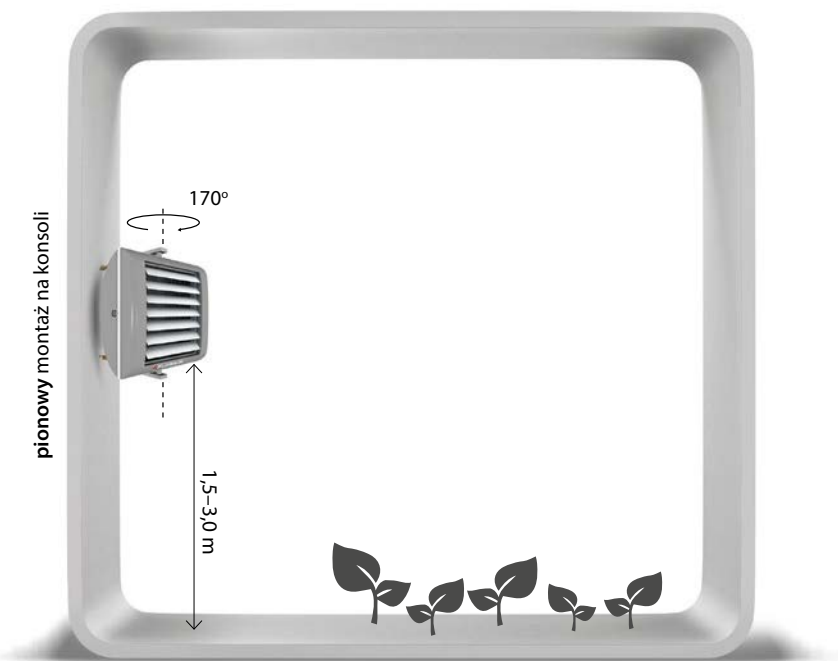

Konsola obrotowa

Do montażu ściennego dostępna jest konsola obrotowa. Umożliwia obrót urządzenia o kąt 170° zapewniając dowolne kierowanie strugi nawiewanego powietrza oraz swobodny dostęp do niego z każdej strony.

Moce grzewcze

Tp1 °C	Tw1/Tw2 = 90/70°C				Tw1/Tw2 = 80/60°C				Tw1/Tw2 = 70/50°C				Tw1/Tw2 = 60/40°C				Tw1/Tw2 = 50/40°C			
	PT kW	Qw l/h	Δpw kPa	Tp2 °C	PT kW	Qw l/h	Δpw kPa	Tp2 °C	PT kW	Qw l/h	Δpw kPa	Tp2 °C	PT kW	Qw l/h	Δpw kPa	Tp2 °C	PT kW	Qw l/h	Δpw kPa	Tp2 °C
LEO AGRO CR = 3500 m³/h																				
0	52,1	2300	31,0	41,5	45,1	1980	24,0	36,0	38,1	1670	18,0	30,5	31,1	1350	14,0	24,5	28,9	2510	40,0	23,0
5	48,2	2120	27,0	44,0	41,3	1810	21,0	38,5	34,3	1500	17,0	33,0	27,4	1190	11,0	27,0	25,2	2200	32,0	25,5
10	44,3	1950	23,0	46,5	37,5	1650	17,0	41,0	30,7	1340	14,0	35,5	23,8	1040	10,0	29,5	21,7	1890	24,0	28,0
15	40,6	1790	20,0	49,0	33,8	1490	16,0	43,5	27,1	1180	11,0	37,5	20,2	880	8,0	32,0	18,2	1580	17,0	30,0
20	36,9	1630	16,0	51,5	30,2	1330	13,0	46,0	23,5	1030	10,0	40,0	16,7	730	7,0	34,0	14,8	1280	13,0	32,5
25	33,3	1470	15,0	54,0	26,7	1170	11,0	48,0	20,0	880	7,0	42,5	13,2	580	5,0	36,5	11,4	990	10,0	35,0
30	29,8	1310	13,0	56,5	23,3	1020	9,0	50,5	16,6	730	7,0	44,5	9,7	420	5,0	38,5	8,1	710	7,0	37,0
35	26,3	1160	10,0	58,5	19,8	870	7,0	53,0	13,2	580	5,0	47,0	6,0	260	2,0	40,5	4,7	410	5,0	39,5

W celu uzyskania parametrów pracy urządzeń przy zasilaniu czynnikiem o innych temperaturach prosimy o kontakt z biurem handlowym.

V – przepływ powietrza

PT – moc grzewcza

Tp1 – temperatura powietrza na wlocie do aparatu

Tp2 – temperatura powietrza na wylocie z aparatu

Tw1 – temperatura czynnika na zasilaniu wymiennika

Tw2 – temperatura czynnika na powrocie z wymiennika

Qw – strumień przepływu czynnika w wymienniku

Δpw – spadek ciśnienia czynnika w wymienniku



Sterowanie

Wodne nagrzewnice powietrza AGRO | AGRO SP/HP | AGRO CR | HT

REGULACJA ON/OFF

Pracę nagrzewnicy reguluje termostat, który załącza urządzenie w przypadku spadku temperatury w pomieszczeniu poniżej wartości zadanej.

Cechy:

- niska bezwładność cieplna,
- niski koszt inwestycyjny,
- prosta obsługa,
- niezależne sterowanie każdego urządzenia,
- stopniowa regulacja wydajności wentylatora.

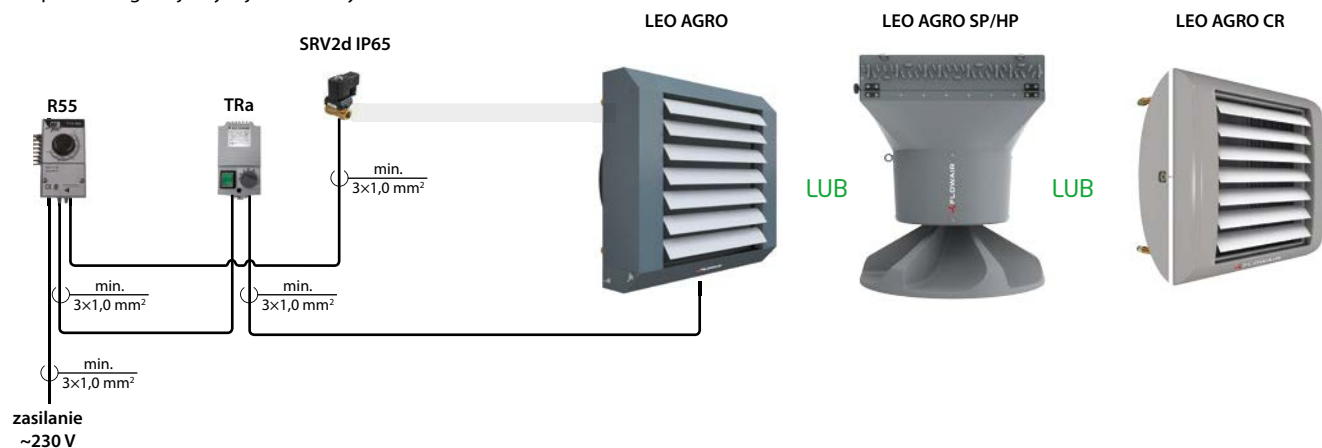

Termostat R55 steruje pracą zaworu oraz wentylatora.
Regulator obrotów TRa umożliwia 5-stopniową regulację obrotów wentylatora.

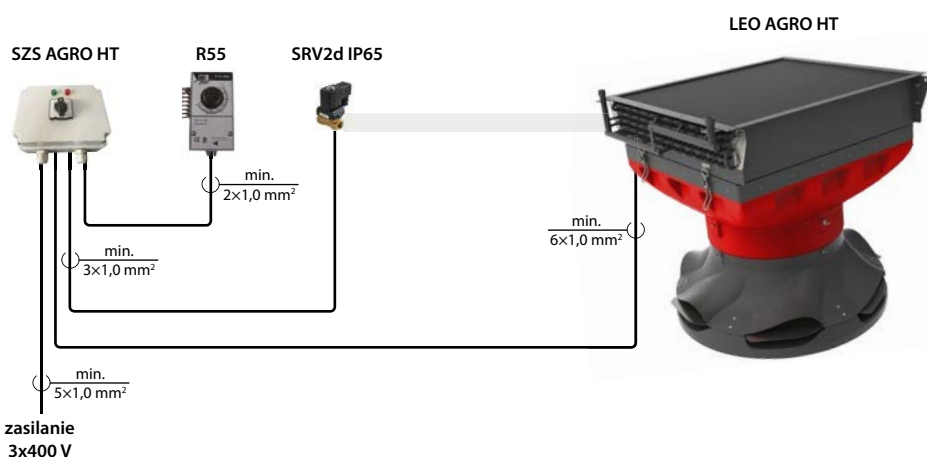

Termostat R55 steruje pracą zaworu oraz wentylatora za pomocą szafy SZS AGRO HT.

Funkcje szafy SZS AGRO HT:

- zmiana kierunków obrotów wentylatora,
- włącz/wyłącz,
- sygnalizacja pracy oraz awarii,
- kontrola kolejności, asymetrii, zaniku faz.

Możliwość regulacji urządzeń za pomocą sterownika mikroklimatu (poza ofertą FLOWAIR).

Dowiedz się więcej

Zadzwoń po więcej informacji

+48 58 627 57 20

opłata jak za połączenie według jednostki taryfikacyjnej



nagrzewnice gazowe

wentylacja bezkanałowa z odzyskiem ciepła

kurtyny powietrzne i kurtyno-nagrzewnice

ogrzewanie powietrzne i wentylacja

Sprawdź nasz kanał youtube

obejrzyj filmy!



Odwiedź stronę

www.flowair.com



FLOWAIR

ul. Chwaszczyńska 151E,
81-571 Gdynia

Tel. +48 58 627 57 20
+48 510 086 994
Fax. +48 58 627 57 21

zapytania prosimy kierować na adres:
agro@flowair.pl